

FastCool

10

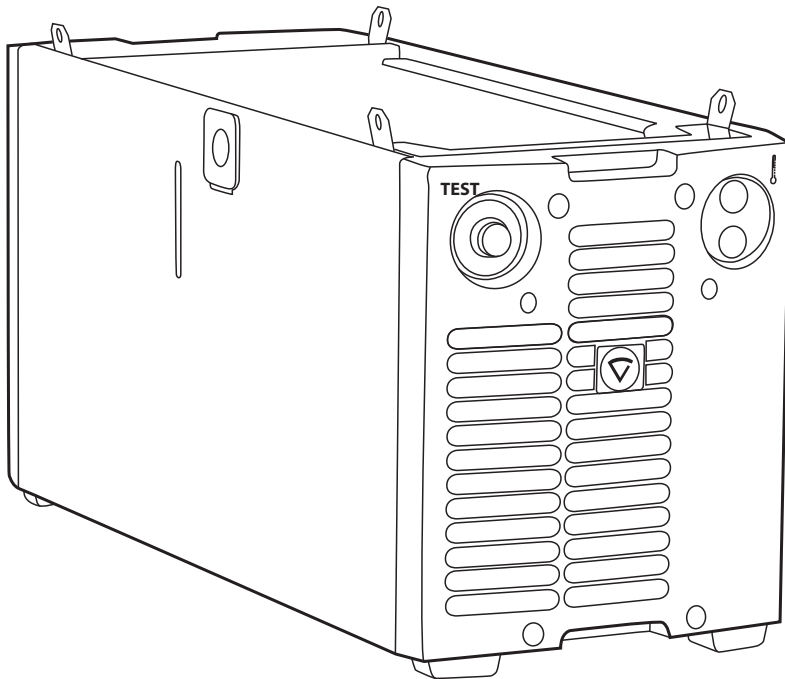

- Operating manual **EN**
- Bruksanvisning **DA**
- Gebrauchsanweisung **DE**
- Manual de instrucciones **ES**
- Käyttöohje **FI**
- Manuel d'utilisation **FR**
- Manuale d'uso **IT**
- Gebruiksaanwijzing **NL**
- Bruksanvisning **NO**
- Instrukcja obsługi **PL**
- Manual de utilização **PT**
- Инструкции по эксплуатации **RU**
- Bruksanvisning **SV**
- 操作手册 **ZH**

ИНСТРУКЦИИ ПО ЭКСПЛУАТАЦИИ

По-русски

СОДЕРЖАНИЕ

1.	Введение.....	3
1.1	Общие сведения	3
1.2	Описание оборудования.....	3
2.	Монтаж.....	4
2.1	Распаковка.....	4
2.2	Размещение оборудования.....	4
2.3	Серийный номер	4
2.4	Монтаж и основные составные части	4
2.4.1	Сборка оборудования.....	4
2.4.2	Основные составные части блока охлаждения	4
2.5	Подготовка к работе	5
3.	Эксплуатация.....	7
3.1	Работа блока охлаждения	7
3.2	Сигнальная лампа перегрева	7
3.3	Хранение	7
4.	Техническое обслуживание	8
4.1	Ежедневное техническое обслуживание	8
4.2	Каждые шесть месяцев.....	8
4.3	Поиск и устранение неисправностей.....	8
4.4	Утилизация оборудования.....	8
5.	Номера для заказа	9
6.	Технические характеристики.....	9

1. ВВЕДЕНИЕ

1.1 Общие сведения

Поздравляем с выбором блока охлаждения FastCool 10. При правильной эксплуатации оборудование Kemppi способно значительно повысить производительность сварочных работ и обеспечить долгосрочную экономию.

В данной инструкции содержатся важные сведения по эксплуатации, техническому обслуживанию и технической безопасности приобретенного вами оборудования производства компании Kemppi. В конце данной инструкции приведены технические характеристики оборудования.

Внимательно прочитайте инструкцию, прежде чем приступать к работе с данным оборудованием. В целях вашей собственной безопасности, а также сохранности оборудования, следует уделить особое внимание указаниям по технике безопасности, содержащимся в данной инструкции.

Чтобы получить более подробную информацию об оборудовании Kemppi, обратитесь в компанию Kemppi Oy, к официальному дилеру компании или посетите веб-сайт www.kemppi.com.

Предоставленные в данной инструкции технические характеристики могут быть изменены без предварительного уведомления.

Важные замечания

Разделы инструкции, требующие особого внимания с целью снижения опасности повреждения оборудования или травматизма персонала, обозначены пометкой «**ВНИМАНИЕ!**». Внимательно прочитайте эти разделы и следуйте содержащимся в них инструкциям.

Заявление об ограничении ответственности

Несмотря на то, что для обеспечения точности и полноты сведений, представленных в этой инструкции, были приложены все усилия, компания не несет ответственности за возможные ошибки и упущения. Компания Kemppi оставляет за собой право изменять технические характеристики описанного оборудования в любое время без предварительного уведомления. Запрещается копирование, запись, воспроизведение или передача содержания данной инструкции без предварительного согласия компании Kemppi.

1.2 Описание оборудования

FastCool 10 представляет собой блок охлаждения, предназначенный для сварочного оборудования FastMig и используемый для охлаждения сварочной горелки. Работу блока FastCool контролирует микропроцессор.

2. МОНТАЖ

2.1 Распаковка

Оборудование упаковано в специально разработанную для него прочную упаковку. Перед началом использования проверьте оборудование и убедитесь, что само оборудование и его части не были повреждены при транспортировке. Также убедитесь, что комплект поставки соответствует заказу и включает все необходимые инструкции по установке и эксплуатации оборудования. Материал упаковки допускает переработку.

2.2 Размещение оборудования

Устанавливайте оборудование на горизонтальной, прочной и чистой поверхности. Оборудование должно быть защищено от сильного дождя и ярких солнечных лучей. Убедитесь, что перед и за оборудованием достаточного свободного пространства для циркуляции охлаждающего воздуха.

2.3 Серийный номер

Серийный номер оборудования указан на маркировке CE. Использование серийного номера является единственным надежным методом учета и идентификации деталей для конкретного изделия. При выполнении ремонтных работ и заказе запасных частей важно указывать правильный серийный номер изделия.

2.4 Монтаж и основные составные части

2.4.1 Сборка оборудования

Сборка оборудования выполняется в следующем порядке:

1. Транспортная тележка PM500 6185291
2. Блок охлаждения FastCool 10 6068100

Соберите транспортную тележку в соответствии с инструкциями, входящими в комплект поставки. Прикрепите блок охлаждения к транспортной тележке с помощью поставляемых с оборудованием винтов и болтов.

2.4.2 Основные составные части блока охлаждения

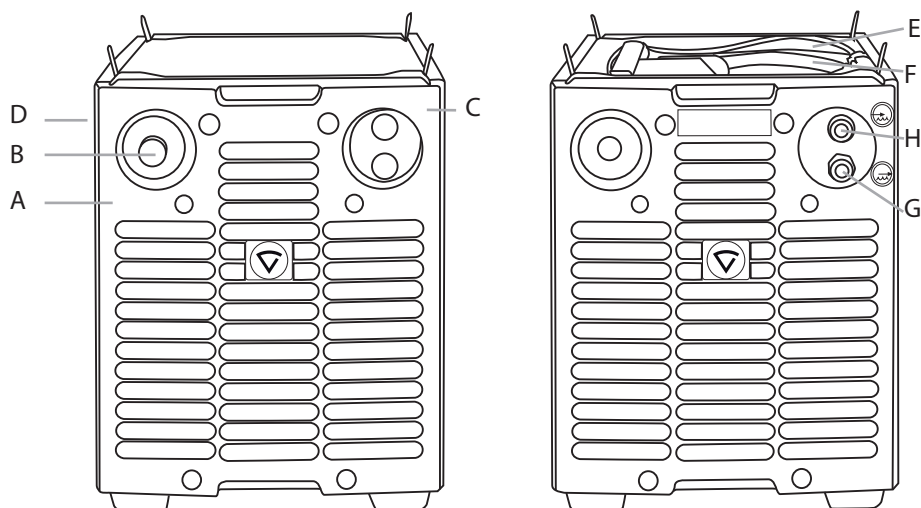

Вид спереди

- A. Корпус
- B. Переключатель проверки
- C. Сигнальная лампа перегрева
- D. Заливное отверстие

Вид сзади

- E. Сетевой кабель
- F. Кабель управления
- G. Выходной шланг охлаждающей воды
- H. Входной шланг охлаждающей воды

2.5 Подготовка к работе

ВНИМАНИЕ! Охлаждающая жидкость опасна! Также избегайте ее контакта с кожей и глазами. В случае получения травмы обратитесь за медицинской помощью.

Также см. п. 2.4.2. Основные составные части блока охлаждения

1. Подключите сетевой разъем и разъем управления блока охлаждения к соответствующим разъемам на основании источника питания. Соединение можно установить через основание источника питания, если устройства размещены отдельно, или через правую сторону блока FastCool 10, сняв правую боковую панель.

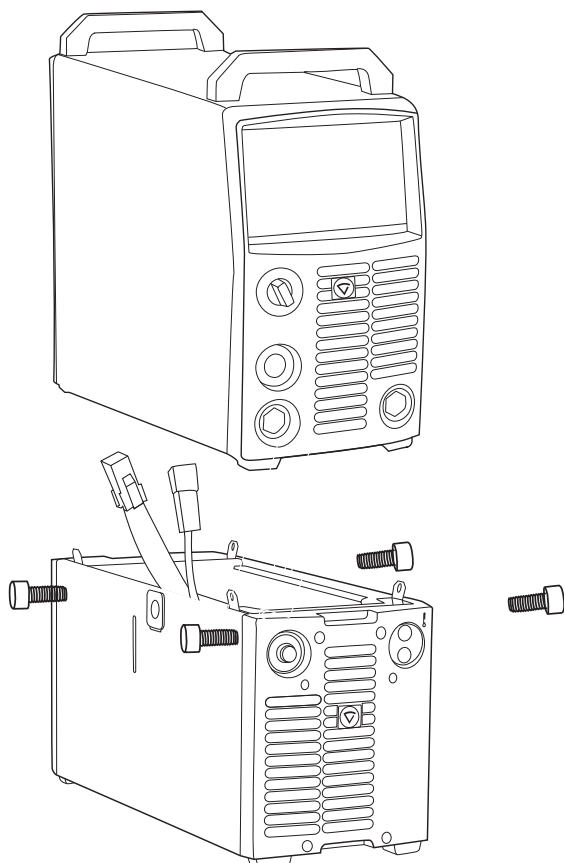

2. Подключите источник питания к блоку охлаждения FastMig 10.
3. Подключите шланги охлаждающей воды к механизму подачи проволоки в соответствии с цветной маркировкой.
4. Заполните резервуар охлаждающей жидкостью. Рекомендуется использовать охлаждающей жидкостью марки Kemppi. Кроме того, если температура не опускается ниже 0 градусов Цельсия, можно использовать воду. Емкость резервуара составляет 3 литра.
5. Включите источник питания.
6. Нажмите и удерживайте переключатель проверки до заполнения шлангов горелки жидкостью.
7. В зависимости от модели оборудования FastMig и типа установленной панели управления следуйте приведенным ниже графическим указаниям, чтобы отказаться от выбора или выбрать функцию водяного охлаждения. На заводе-изготовителе для FastMig Pulse и FastMig X установлен режим работы «AUTO», а для оборудования FastMig KM, KMS и M функция водяного охлаждения установлена в «ON». Если блок охлаждения не установлен, откажитесь от выбора функции охлаждения, следуя приведенным указаниям. Сварка будет невозможна, если функция охлаждения выбрана, но блок охлаждения не установлен.

ВНИМАНИЕ! При первом подключении блока FastCool 10 к источнику питания FastMig функция охлаждения, как правило, включена. Для отключения функции охлаждения следуйте приведенным ниже указаниям в зависимости от типа используемого источника питания.

FastMig KM

При отправке оборудования с завода-изготовителя состояние блока охлаждения установлено в «ON». Если блок охлаждения не подключен, установите состояние блока охлаждения в «OFF». Следуйте указаниям, показанным на рисунке ниже для панелей SF 51/SF 54. После выбора необходимого состояния охлаждения выполните сброс источника питания путем перевода главного переключателя включения/выключения в выключенное положение. Перезапустите источник питания и приступайте к сварке.

FastMig KMS и FastMig M

При отправке оборудования с завода-изготовителя состояние блока охлаждения установлено в «ON». Если блок охлаждения не подключен, установите состояние блока охлаждения в «OFF». В зависимости от типа панели управления следуйте указаниям, показанным на рисунке ниже. После выбора необходимого состояния охлаждения выполните сброс источника питания путем перевода главного переключателя включения/выключения в выключенное положение. Перезапустите источник питания и приступайте к сварке.

SF 51/SF 54

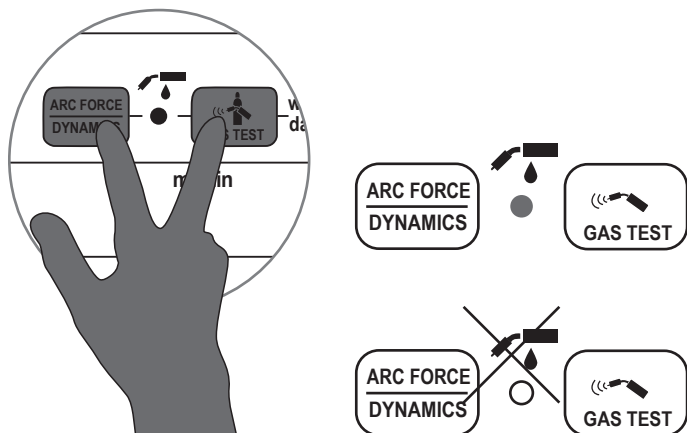

MR 200/MR 300

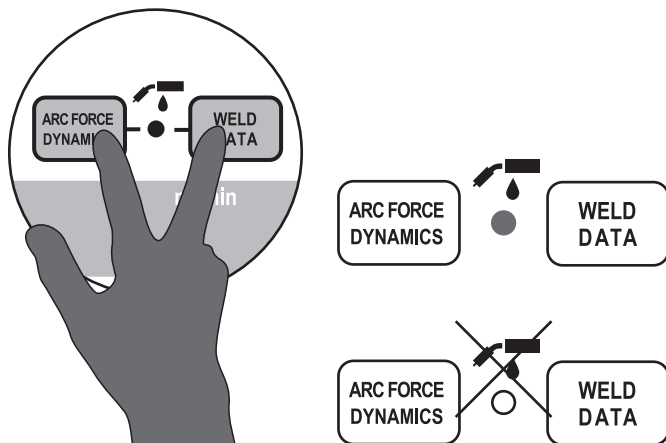

SF 52W/SF 53W и MS 200/MS 300

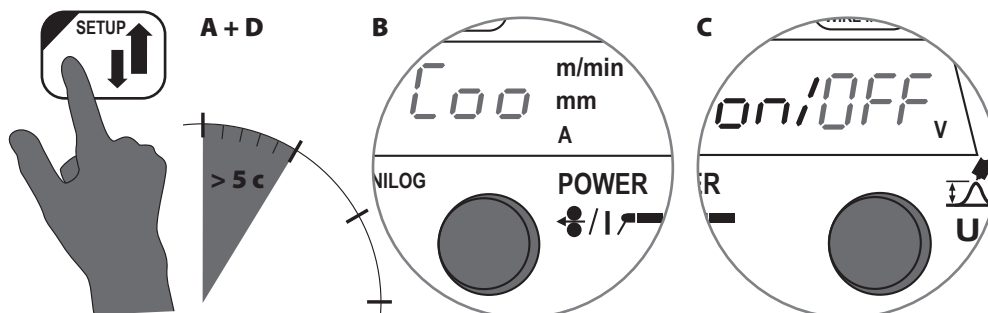

FastMig Pulse и FastMig X

Для FastMig Pulse используется заводское значение по умолчанию AUTO. Если блок охлаждения не подключен и оператор пытается организовать газовое охлаждение с использованием горелки с газовым охлаждением, отображается ошибка Err 27. Чтобы организовать газовое охлаждение, выберите «OFF» для блока охлаждения. Для этого выполните следующие операции в «Menu Config System»: Нажмите кнопку Menu на панели P65 или X 37 источника питания. Переместите стрелку меню (с помощью стрелок вверх-вниз слева на панели), чтобы выбрать «Menu Config System», а затем нажмите кнопку выбора. Выберите «Vodoohlazhdenie:Auto» и с помощью регулятора измените значение на «Vodoohlazhdenie:OFF», а затем нажмите Назад/Выход. Блок охлаждения будет переведен в состояние «OFF» для использования газового охлаждения. Выполните сброс источника питания с помощью переключателя включения/выключения и продолжайте сварку. В случае выбора соответствующей настройки блок охлаждения работает в автоматическом режиме, включаясь, когда начинается сварка. Когда сварка прекращается, насос продолжает работу примерно в течение 5 минут, понижая температуру горелки и охлаждающей жидкости до температуры окружающей среды.

После завершения описанных выше подготовительных операций оборудование будет готово к сварке. Перед сваркой прочитайте инструкцию по эксплуатации.

3. ЭКСПЛУАТАЦИЯ

3.1 Работа блока охлаждения

Также см. п. 2.4.2. Основные составные части блока охлаждения

Работу блока охлаждения FastMig 10 контролирует микропроцессор источника питания. Насос охладителя включается, когда начинается сварка. После завершения сварки насос останется включенным в течение от 1 до 5 минут в зависимости от продолжительности сварки. В течение этого времени жидкость остынет до температуры окружающей среды и охладит сварочную горелку.

Регулярно проверяйте уровень охлаждающей жидкости в резервуаре и по необходимости доливайте.

В случае низкого уровня жидкости сварка будет остановлена, и на панели FastMig будет отображаться код ошибки. См. поиск и устранение неисправностей в п. 4.3.

3.2 Сигнальная лампа перегрева

Сигнальная лампа перегрева загорается, если система контроля температуры оборудования обнаруживает перегрев охлаждающей жидкости. Вентилятор охлаждает оборудование, и когда лампа погаснет, сварку можно продолжать.

3.3 Хранение

Оборудование следует хранить в чистой и сухой комнате. Оборудование должно быть защищено от дождя и прямых солнечных лучей в местах, где температура превышает +25 °С. Убедитесь, что перед и за оборудованием достаточно свободного пространства для циркуляции охлаждающего воздуха.

4. ТЕХНИЧЕСКОЕ ОБСЛУЖИВАНИЕ

ВНИМАНИЕ! При техническом обслуживании электрических кабелей избегайте воздействия сетевого напряжения!

При планировании технического обслуживания оборудования следует учитывать интенсивность и условия его эксплуатации. Соблюдение указаний по эксплуатации и проведение профилактического техобслуживания поможет избежать нарушений производственного процесса и незапланированных простоев.

4.1 Ежедневное техническое обслуживание

Следующие операции технического обслуживания следует проводить ежедневно:

- Проверьте уровень и расход охлаждающей жидкости; при необходимости долейте жидкость.
- Проверьте кабели и соединения. При необходимости затяните и замените неисправные детали.
- Убедитесь, что в шлангах охлаждающей воды отсутствуют протечки.

4.2 Каждые шесть месяцев

Следующие операции технического обслуживания следует проводить не реже одного раза в шесть месяцев:

- Удалите пыль и грязь. Замените охлаждающую жидкость и промойте шланги и резервуар чистой водой.
- Проверьте уплотнения, кабели и соединения. При необходимости затяните и замените неисправные детали.

4.3 Поиск и устранение неисправностей

Также см. п. 3.2, «Сигнальная лампа перегрева».

Горит сигнальная лампа перегрева.

Перегрев блока.

- Проверьте циркуляцию охлаждающей жидкости.
- Убедитесь, что за оборудование достаточно свободного пространства для циркуляции охлаждающего воздуха.

Код ошибки Err 5/Err 27 на панели FastMig

- Проверьте шланги жидкости на отсутствие повреждений.
- Удалите засорения шлангов.
- Проверьте циркуляцию охлаждающей жидкости; при необходимости долейте жидкость.

Для получения дополнительной информации и помощи обратитесь в ближайший сервисный центр Ketppi.

4.4 Утилизация оборудования



Электрическое оборудование запрещается утилизировать вместе с обычными бытовыми отходами!

В соответствии с Европейской Директивой 2002/96/ЕС по утилизации электрического и электронного оборудования, а также согласно национальному законодательству, электрическое оборудование, которое выработало свой срок службы, необходимо собрать отдельно и отправить на соответствующее предприятие по утилизации, обеспечивающее охрану окружающей среды.

Владелец оборудования обязан отправить списанный аппарат в региональный центр сбора отработанного оборудования согласно инструкциям местных органов власти или представителя компании Ketppi. Соблюдая указания данной Европейской Директивы, вы сохраняете окружающую среду и здоровье людей.

5. НОМЕРА ДЛЯ ЗАКАЗА

Блок охлаждения FastCool 10		6068100
Охлаждающая жидкость для сварки	В канистрах емкостью 10 л	SP9810765

6. ТЕХНИЧЕСКИЕ ХАРАКТЕРИСТИКИ

FastCool 10		
Рабочее напряжение		400 В -15%...+20%
Емкость соединения	ПВ 100 %	250 Вт
Мощность охлаждения		1 кВт
Начальное давление, макс.		0,4 МПа
Охлаждающая жидкость		Охлаждающая жидкость марки Kemppi
Объем резервуара		около 3 л
Габаритные размеры	Д x Ш x В	570 x 230 x 280 мм
Масса		11 кг
Диапазон рабочей температуры		-20...+40 °С
Диапазон температуры хранения		-40...+60 °С
Класс электромагнитной совместимости		A
Класс защиты		IP23S

KEMPPI OY

Kempinkatu 1
PL 13
FIN-15801 LAHTI
FINLAND
Tel +358 3 899 11
Telefax +358 3 899 428
export@kemppi.com
www.kemppi.com

Kotimaan myynti:

Tel +358 3 899 11
Telefax +358 3 734 8398
myynti.fi@kemppi.com

KEMPPI SVERIGE AB

Box 717
S-194 27 UPPLANDS VÄSBY
SVERIGE
Tel +46 8 590 783 00
Telefax +46 8 590 823 94
sales.se@kemppi.com

KEMPPI NORGE A/S

Postboks 2151, Postterminalen
N-3103 TØNSBERG
NORGE
Tel +47 33 346000
Telefax +47 33 346010
sales.no@kemppi.com

KEMPPI DANMARK A/S

Literbuen 11
DK-2740 SKOVLUNDE
DANMARK
Tel +45 4494 1677
Telefax +45 4494 1536
sales.dk@kemppi.com

KEMPPI BENELUX B.V.

NL-4801 EA BREDA
NEDERLAND
Tel +31 765717750
Telefax +31 765716345
sales.nl@kemppi.com

KEMPPI (UK) LTD

Martti Kemppi Building
Fraser Road
Priory Business Park
BEDFORD, MK44 3WH
UNITED KINGDOM
Tel +44 (0)845 6444201

Telefax +44 (0)845 6444202
sales.uk@kemppi.com

KEMPPI FRANCE S.A.S.

65 Avenue de la Couronne des Prés
78681 EPONE CEDEX
FRANCE
Tel +33 1 30 90 04 40
Telefax +33 1 30 90 04 45
sales.fr@kemppi.com

KEMPPI GMBH

Perchstetten 10
D-35428 LANGGÖNS
DEUTSCHLAND
Tel +49 6 403 7792 0
Telefax +49 6 403 779 79 74
sales.de@kemppi.com

KEMPPI SPÓŁKA Z O.O.

Ul. Borzymowska 32
03-565 WARSZAWA
POLAND
Tel +48 22 7816162
Telefax +48 22 7816505
info.pl@kemppi.com

KEMPPI AUSTRALIA PTY LTD

13 Cullen Place
P.O. Box 5256, Greystanes NSW 2145
SMITHFIELD NSW 2164
AUSTRALIA
Tel. +61 2 9605 9500
Telefax +61 2 9605 5999
info.au@kemppi.com

ООО КЕМППИ

Polkovaya str. 1, Building 6
127018 MOSCOW
RUSSIA
Tel +7 495 240 84 03
Telefax +7 495 240 84 07
info.ru@kemppi.com

ООО КЕМППИ

ул. Полковная 1, строение 6
127018 Москва
Tel +7 495 240 84 03
Telefax +7 495 240 84 07
info.ru@kemppi.com

KEMPPI WELDING TECHNOLOGY (BEIJING) CO., LTD.

Unit 105, 1/F, Building #1,
No. 26 Xihuan South Rd.,
Beijing Economic-Technological Development
Area (BDA),
100176 BEIJING
CHINA
Tel +86-10-6787 6064
+86-10-6787 1282
Telefax +86-10-6787 5259
sales.cn@kemppi.com

肯倍焊接技术 (北京) 有限公司

中国北京经济技术开发区
西环南路26号
1号楼1层105室(100176)
电话 : +86-10-6787 6064/1282
传真 : +86-10-6787 5259
sales.cn@kemppi.com

KEMPPI INDIA PVT LTD

LAKSHMI TOWERS
New No. 2/770,
First Main Road,
Kazura Garden,
Neelankarai,
CHENNAI - 600 041
TAMIL NADU
Tel +91-44-4567 1200
Telefax +91-44-4567 1234
sales.india@kemppi.com

KEMPPI WELDING SOLUTIONS SDN BHD

No 12A, Jalan TP5A,
Taman Perindustrian UEP,
47600 Subang Jaya,
SELANGOR, MALAYSIA
Tel +60 3 80207035
Telefax +60 3 80207835
sales.malaysia@kemppi.com